

HIAB X-HIPRO-KRANE – MITTLERE BAUREIHE

BRIGHTER IN BLACK



IMMER EINE GLÄNZE

Bei Ihrer Entscheidung für einen HIAB-Kran geht es um mehr als nur gutes Aussehen. Es ist eine kluge Entscheidung, denn hinter der eleganten schwarzen Fassade verbirgt sich ein wirklich vielseitiges Arbeitstier.

Egal, für welches Modell Sie sich entscheiden – HIAB ist die richtige Wahl.

Krane, die auffallen

In jedem unserer HIPro Ladekrane steckt HIAB-Qualität mit vielen intelligenten Funktionen, mit denen Sie vielfältige Aufgaben mit wenig Aufwand erledigen können. Ein Kran, dem Sie vertrauen können, mit supercoolem Aussehen und fein abgestimmter Hydraulik. Ihr Kran meistert alle Ihre heutigen Aufgaben mit Bravour und ist zugleich eine dauerhafte Wertanlage für die Zukunft.



ENDE WAHL

Steuerungsfunktionen, mit denen Sie glänzen können

Jeder HiPro Ladekran verfügt über eine große Menge an hochintelligenten Steuerungsfunktionen. Damit können Sie Ihren Kran so steuern, dass er alle Aufgaben perfekt nach Ihrem Wunsch ferngesteuert erledigt, egal ob es um

einfache Ladearbeiten oder hochpräzise Montageprozesse geht.

Diese Broschüre konzentriert sich auf das einzigartige funkferngesteuerte HIAB HiPro-Steuerungssystem.

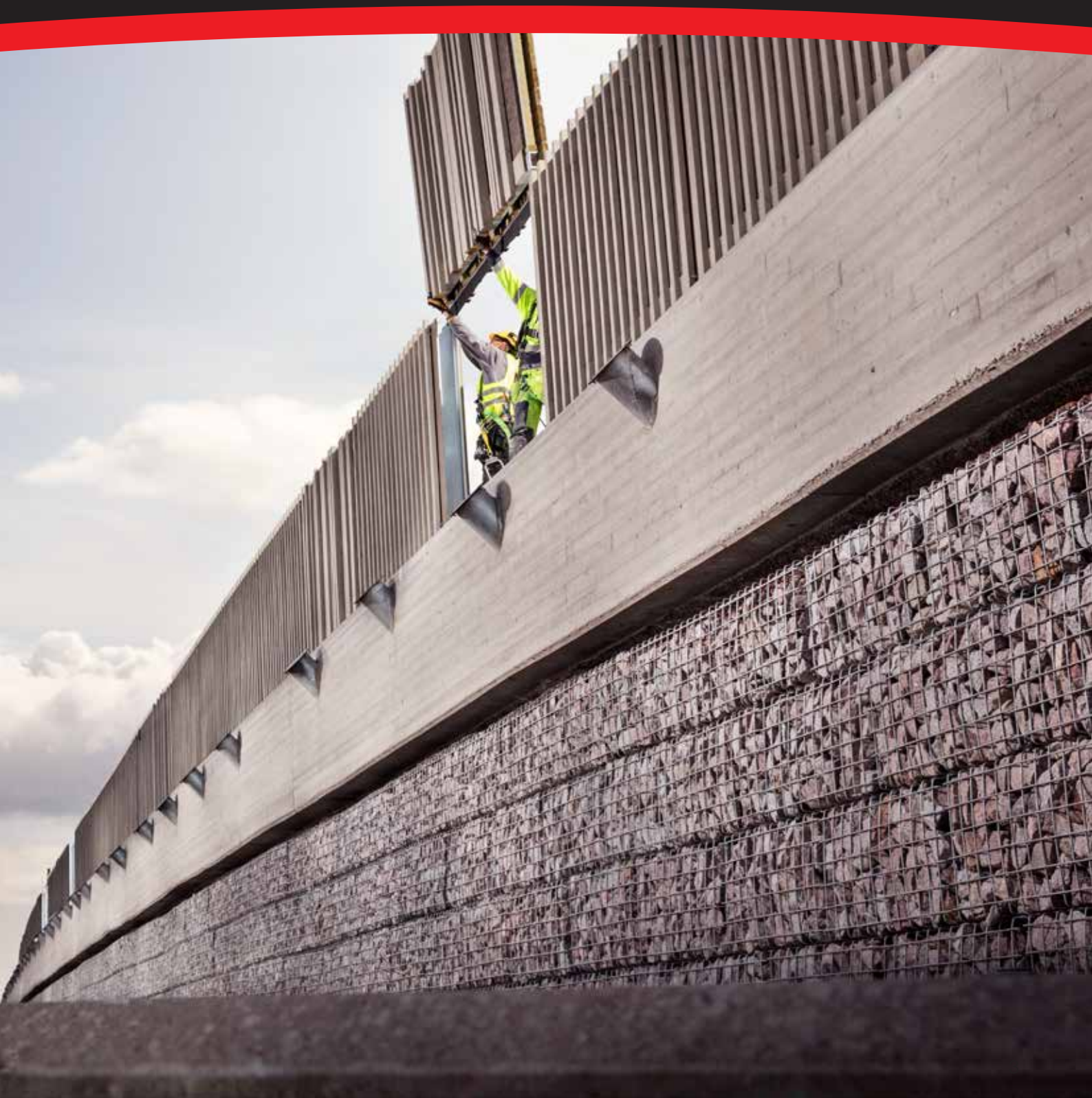

BUILT TO PERFORM

Wenn es um Leistung geht, schlagen die HIAB X-HiPro-Krane wirklich alles. Einmal abgesehen vom funktionalem modularem Aufbau und schlanken Design verfügen sie über das beste Steuerungssystem der Branche: HIAB HiPro.

Höchste Genauigkeit und Produktivität

Die HIAB HiPro-Krane verfügen über fortschrittlichste Hydraulikventiltechnologie – so können Sie das Beste aus Ihrem Kran herausholen. Das optimierte V200-Ventil kann unterschiedliche Ölmengen bis zu 200 l/min regeln und mit einer schnellen Öregenerierung kombinieren. Das schont die Qualität des Hydrauliköls und ermöglicht überlagerte Kranbewegungen mit höchster Genauigkeit bei unverändert hohen Geschwindigkeiten jeder einzelnen Funktion.

Kontrolle, die Zeit und Kraftstoff spart

Die schnelle Reaktion des X-HiPro-Fernsteuerungssystems ist durchaus als außergewöhnlich zu bezeichnen. Die einzigartige Ölmengenverteilung (PFD) verteilt die verfügbare Ölmenge der Pumpe gleichmäßig auf alle Funktionen, damit Sie immer zügig und präzise arbeiten und Zeit und Nerven sparen können.

Da das Öl mit einer variablen Ölpumpe gefördert wird, fließt nie mehr Öl als nötig. Das sorgt für einen möglichst geringen Kraftstoffverbrauch, was auch weniger Emissionen zur Folge hat.

Schutz für Kran und Last

Dank einer Vielzahl von intelligenten Steuerungsfunktionen bieten die X-HiPro-Krane ein Höchstmaß an Sicherheit. Einige dieser Funktionen verhindern Bedienfehler, die den Kran beschädigen könnten. Andere dämpfen automatisch unerwünschte Belastungen, verringern dynamische Beanspruchungen des Krans und halten die Last durchgehend stabil.

Ein Plus an Kapazität und Zeit

Unverzichtbar sind die besten Steuerungsfunktionen diejenigen, die die Kapazität steigern, wenn Sie dies am meisten benötigen – ohne die Arbeit zu unterbrechen. Die automatische Kontrolle der Einsatzart (ADC) und die automatische Geschwindigkeitskontrolle (ASC) erhöhen mit Kranintelligenz automatisch stufenlos die Hubkapazität, ohne Zwischenstopps oder manuelle Eingriffe. Zusammen mit dem besten Hydrauliksystem der Branche steigern diese Funktionen die Ladekapazität um bis zu 30 %.





*„Wenn es um Geschwindigkeit
und Genauigkeit geht, dann ist
mein HIAB X-HiPro-Kran bereit.“*

BRIGHTER IN BLACK

Die HIAB X-HiPro-Krane mit ihrer coolen schwarzen Beschichtung sind vollgepackt mit Funktionen, die sie zur richtigen Wahl für die vielseitigen Anforderungen – heute und zukünftig machen. Sie sind leicht und dennoch robust und bringen mit der HIAB HiPro-Fernsteuerung ein Maximum an Produktivität.

HIAB HiPro – für perfekte Kontrolle mit höchster Präzision

HIAB HiPro ist das branchenweit beste Fernsteuerungssystem. Durch seinen hohen Ölfluss ermöglicht es viele gleichzeitige Bewegungen und sorgt für höchste Geschwindigkeit und Präzision mit dem Ziel höchster Produktivität.

HIAB HiPro verfügt über eine automatische Geschwindigkeitskontrolle (ASC), die die Kapazität ohne Stopp oder Zutun durch den Bediener erhöht. Die Ölmengenverteilung (PFD) verteilt das Öl für die Bewegungskontrolle gleichmäßig, um einen sanften und reibungslosen Betrieb ohne plötzliche Lastbeschleunigungen sicherzustellen.



nDurance

HIAB nDurance ist führend beim Oberflächenschutz und schützt den Kran vor Umwelteinflüssen. Bei dieser Beschichtungslösung werden die Teile des Krans zum Schutz vor Korrosion zunächst mit einem hochentwickelten und umweltverträglichen High-Tech-Lack aus Nanokeramik beschichtet. Danach werden eine E-Beschichtung aus Lackpolymer und eine haltbare Pulverbeschichtung aufgetragen, die über die gesamte Kranlebensdauer für eine bestechende Optik sorgen.

nDurance



Einfaches und sicheres Schwenken der Stützbeine in Arbeits- oder Transportstellung

Laststabilitätssystem (LSS)

LSS dämpft automatische abrupte Stopps ab, die sonst zu einem Schwingen der Last führen könnten. Dies sorgt für einen schnelleren und reibungsloseren Kranbetrieb. Zugleich werden Ladung, Fahrzeug und Arbeitsumgebung in Krannähe vor möglichen Beschädigungen geschützt.

Parkassistent (BDA = Boom Deployment Assistant)

Der Parkassistent (BDA) überwacht beim Ein- und Ausfahren des Kranarms in oder aus der Transportposition kontinuierlich Armwinkel und -position. So wird verhindert, dass der Bediener weder den Kran noch das Fahrzeug durch Fehlbedienung beschädigt.

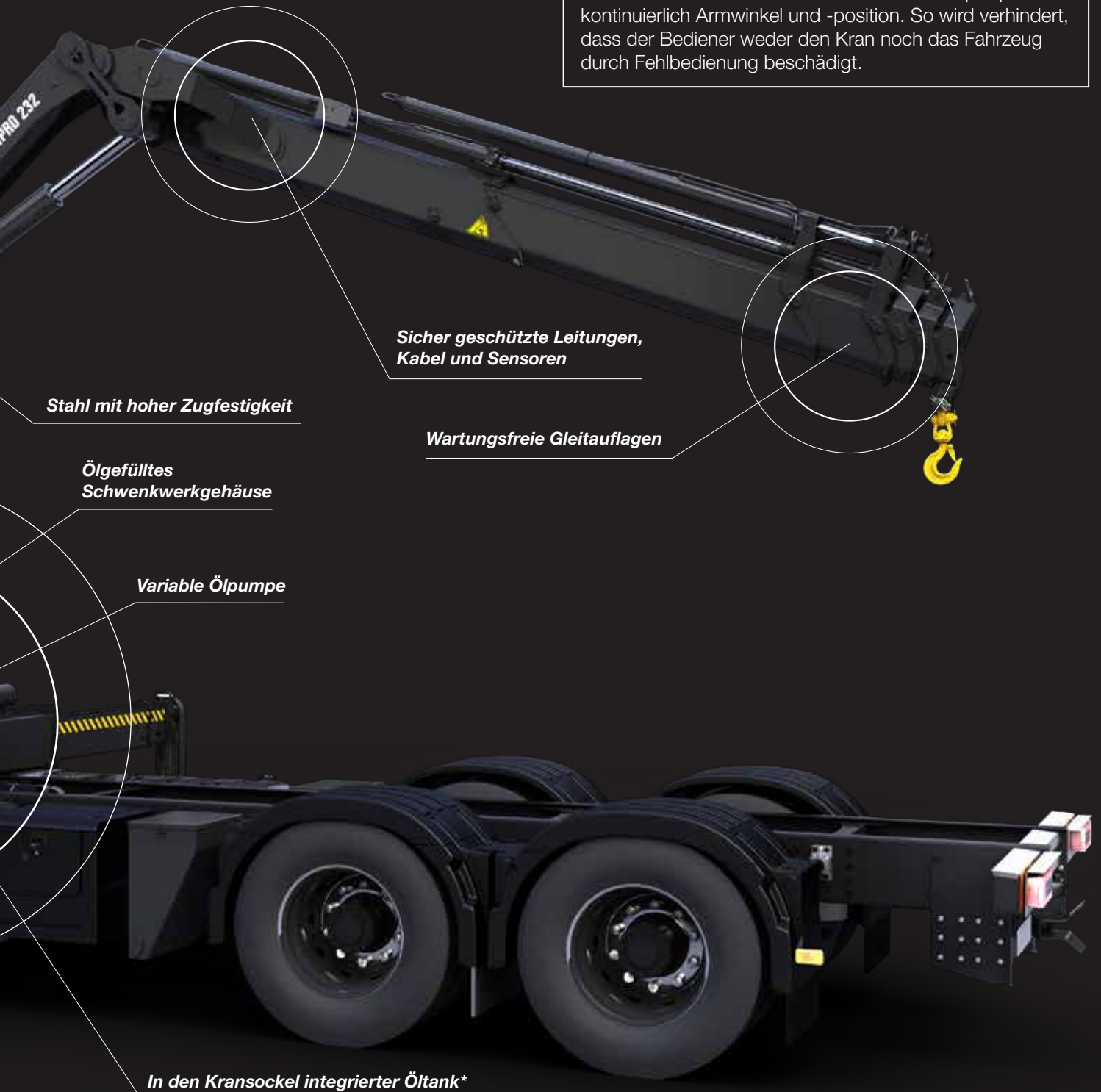

*Sicher geschützte Leitungen,
Kabel und Sensoren*

Wartungsfreie Gleitauflagen

Stahl mit hoher Zugfestigkeit

*Ölgefülltes
Schwenkwerkgehäuse*

Variable Ölpumpe

*In den Kransockel integrierter Öltank**

* Abhängig vom Modelltyp standard oder optional

KRANE DER MITTELKLASSE

Für alle Lasten, die Sie bewegen müssen, gibt es einen passenden HIAB X-HiPro-Kran. Unser umfangreiches Angebot deckt alle Hubkapazitäten ab. Wir erstellen maßgeschneiderte Lösungen, die Ihren Anforderungen bis ins kleinste Detail entsprechen. Die Auswahl des Steuerungssystems ist nur der Anfang.



Technische Daten	HIAB X-HiPro 142	HIAB X-HiPro 162	HIAB X-HiPro 192
Hubkapazität (kNm)	131	150	178
Hubkapazität (tm)	13,3	15,3	18,1
Reichweite, Hydraulikausschübe (m)	6,0–15,1	6,0–15,1	8,3–17,5
Einbauplatzbedarf, Rotation nicht eingeschlossen (mm)	817–963	878–969	865–985
Höhe in Transportstellung (mm)	2236–2261	2261	2260–2265
Gewicht in Standardausführung ohne Abstützung (kg)	1580–2020	1710–2190	1935–2495
Gewicht, Stützbeinausrüstung (kg)	244–385	244–385	271–428
Funktionen			
nDurance	Standard	Standard	Standard
Öltank, montiert am Kranfuß	Option	Option	Option
Hochsitz	Option	Option	Option
Hochstand	Option	Option	Option
E-Gelenk	Standard	Standard	
E-Gelenk und X-Funktion			Standard
P-Armsystem			
Automatische Ölrückführung (ADO = Automatic Dumping of Oil)	Standard	Standard	Standard
Automatische Kontrolle der Einsatzart (ADC = Automatic Duty Control)	Standard	Standard	Standard
Automatische Geschwindigkeitsregelung (ASC = Automatic Speed Control)			
Automatische Ölmengeverteilung (PFD) = Pump Flow Distribution)	Standard	Standard	Standard
Automatische Schwingungsdämpfung für vertikale Lasten (LSS-V)	Option	Option	Option
Automatische Schwingungsdämpfung für horizontale Lasten (LSS-H)	Option	Option	Option
XSDrive-Fernsteuerung – Einzelhebel (Piano)	Standard	Standard	Standard
XSDrive-Fernsteuerung mit Joystick	Option	Option	Option
CombiDrive-Fernsteuerung	Option	Option	Option
Externes Display	Option	Option	Option

FÜR ALLE AUFGABEN

Das richtige Armsystem für den richtigen Job

Mit bis zu 4 verfügbaren Ausschüben am B-Gelenk-Armsystem erhalten Sie einen Kran ohne Kniegelenke, was für Hub- und Ladeanwendungen ideal ist. Wenn eine große Reichweite benötigt wird, bietet das E-Gelenk-Armsystem bis zu sechs (bei X-HiDuo 258 und X-HiDuo 298 acht) hydraulische Ausschübe an, sodass eine höhere Positionierung und größere Abstände zum Fahrzeug möglich sind.

Einige mittelgroße Kranmodelle sind auch mit einem EP-Armsystem lieferbar, bei dem die E-Gelenk-Bauweise für weniger, aber längere Ausschübe optimiert wurde. Diese einzigartige Bauweise ermöglicht Hebearbeiten dicht am Fahrzeug mit besserer Leistung.

Für die mittelgroßen HIAB X-HiPro 192-, 262- und 302-Krane ist auch ein Jib verfügbar. Die Modelle X-HiPro 142, 162 und 232 erreichen ihre maximale Ladekapazität ohne die Verwendung eines Jibs.



HIAB X-HiPro 232	HIAB X-HiPro 262	HIAB X-HiPro 302
209	233	271
21,3	23,7	27,6
8,0–17,3	8,0–21,0	8,0–21,0
857–1022	1070–1200	1070–1200
2269	2393–2401	2393–2401
1940–2510	2490–3540	2700–3750
271–428	381–465	381–465
Standard	Standard	Standard
Option	Option	Option
Option	Option	Option
Option	Option	Option
Standard	Standard	Standard
Standard	Standard	Standard
Standard	Standard	Standard
Standard	Standard	Standard
Standard	Standard	Standard
Option	Option	Option
Option	Option	Option
Standard	Standard	Standard
Option	Option	Option
Option	Option	Option
Option	Option	Option

KONTROLLE IN JEDER

Die HIAB-Krane gibt es mit einer großen Auswahl der branchenweit besten Steuerungssysteme. Geplanter Einsatz, und Lkw-Aufbau, Arbeitsbedingungen und Bediengewohnheiten, Ihre Erwartungen an Bedienkomfort und Präzision – bitte wählen Sie das für Sie optimale HIAB Steuerungssystem.

Handsteuerungssysteme

Die zuverlässigen und langlebigen HIAB-Handsteuerungssysteme sind einfach zu verstehen und zu bedienen. Sie bieten eine solide Allround-Leistung zu einem vernünftigen Preis.

HIAB CLX*

HIAB CLX ist eine solide und sachliche Lösung, mit der Sie viele Hebe- und Ladearbeiten ohne große Mühe durchführen können. Bei der seitengleichen Handsteuerung haben Sie auf beiden Seiten des Fahrzeugs die gleiche Hebelanordnung, sodass Sie beidseitig mit der größtmöglichen Sicherheit und Effizienz arbeiten können.

** Keine CE-Konformität – Einsatz in der EU nicht zugelassen.*

HIAB Duo

Wie auch die HIAB CLX hat die HIAB Duo-Steuerung einen seitengleichen Aufbau mit der gleichen Hebelanordnung auf beiden Seiten des Fahrzeugs. Aber die HIAB Duo-Handsteuerung geht noch darüber hinaus. Sie bietet Ihnen große Hub- und Ladeleistungen, verfügt über eine Reihe von Sicherheitsfunktionen und über die leistungssteigernde automatische Kontrolle der Einsatzart ADC.



SITUATION

Fernsteuerungssysteme

Mit der Fernsteuerung können Sie von der sichersten arbeitsgerechten Position arbeiten und das immer mit unverstellter Sicht. Die HIAB-Fernsteuerungssysteme sind unsere fortschrittlichste Lösung und bieten ein hohes Maß an Sicherheit und viele intelligente Funktionen, die Ihnen je nach Bedarf zusätzliche Möglichkeiten geben.

HIAB HiDuo

HIAB HiDuo ist die richtige Wahl für hochwertige Leistungen. HIAB HiDuo sorgt für hohe Leistung und schnelle Lastwechsel, wenn Sie beispielsweise mehrere Aktionen gleichzeitig ausführen möchten. Der Kran reagiert sofort auf Ihre Hebelbewegungen und bietet auch bei senkrechten Hebebewegungen zusätzliche Stabilität. Dadurch haben Sie ständig die volle Kontrolle über die Last.

HIAB HiPro

HIAB HiPro ist einfach das Beste vom Besten und bietet hohe Vielseitigkeit und Genauigkeit für höchste Produktivität. Der hohe Ölfluss sorgt für extrem schnelle und ruckfreie Reaktionen und unterstützt Sie bei einer großen Anzahl von gleichzeitigen Bewegungen. Das holt das Beste aus Kran und Bediener heraus und sorgt für schnelle Lastwechsel, absolute Sicherheit und niedrigste Lebenszykluskosten.



ZUBEHÖRLÖSUNGEN, DIE IHRE

Erweitern Sie die Vielseitigkeit Ihres mittelgroßen HIAB-Krans, indem Sie ihn mit Zusatzgeräten aus dem großem HIAB-Zubehörangebot bestücken. Unsere Zubehörlösungen werden gemäß den höchsten Standards hergestellt und steigern Funktionalität sowie Leistung.

HPXdrive

Der HPXdrive ist wartungsfrei, extrem robust und in zwei Versionen erhältlich: Standard und Heavy-Duty. Dank seiner konstanten Schließkraft ist der HPXdrive die perfekte Wahl für harte Anwendungen wie Grabungsarbeiten.

HPXdrive-Greifer

Beim Einsatz eines HPXdrive können Sie ganz einfach zwischen mehreren kompatiblen Greifern wechseln. Dazu müssen nur ein paar Bolzen gelöst und wieder festgezogen werden. Alle Greifer sind einzeln bestellbar.

Behälterentnahmegeräte

Unsere Geräte zum Heben und Entleeren von unterirdischen Behältern können Sie schnell und sicher mit dem Pilz-Konzept von Kinshofer oder dem Ringsystem kombinieren. Die Zubehörteile sorgen zusammen mit der HiPro-Steuerung für eine schnelle Bedienung und präzise Positionierung.

Hydraulikhaken

Hydraulikhaken werden für die sichere und effektive Entnahme einer Palettengabel aus dem Fahrzeug eingesetzt. Durch den Einsatz eines solchen Hakens muss der Fahrer nicht mehr auf das Fahrzeug hinauf- und wieder herunterklettern. Der Haken kann auch zum Anbringen und Abnehmen von Schlingen in entfernten Positionen verwendet werden.

Wenn Sie sich für hochwertige HIAB-Zubehörteile entscheiden, können Sie sicher sein, dass Ihre Ausrüstung optimal genutzt wird. Die hochwertigen HIAB-Zubehörteile entsprechen den branchenführenden Qualitäts- und Leistungsnormen von HIAB.



AUSRÜSTUNG OPTIMIEREN



EINFACHE MONTAGE, HOHE SERVICEFREUNDLICHKEIT

Mit einem HIAB-Kran entscheiden Sie sich für ein Produkt, das Sie lange begleitet. Dasselbe gilt für Hiab – ein Unternehmen, das Ihnen erstklassigen Service und Support bietet. Unser Qualitätsbewusstsein und unsere Zuverlässigkeit gelten nicht nur für den Kran, sondern erstrecken sich auf alle Ersatzteile, Serviceleistungen und die vorbeugende Wartung.

Vorausschauendes Denken

HIAB-Krane sind für eine einfache Befestigung auf dem LKW-Chassis ausgelegt. Die gesamte Installation, einschließlich der erforderlichen Verstärkungen des Chassis, wurde auf ein geringstmögliches Gesamtgewicht ausgelegt.

Um Ihnen die Kraninstallation zu vereinfachen und sie zu beschleunigen, bieten wir autorisierten Fahrzeugbaupartnern außerdem eine umfassende Dokumentation mit technischen Daten, Montageanleitungen und eine Software zur Berechnung von Achslast und Stabilität.

Ihre Zeit ist kostbar.

HIAB-Krane sind für eine vereinfachte tägliche Wartung konzipiert. Die wichtigsten Teile und Komponenten, die regelmäßig gewartet werden müssen, befinden sich genau dort, wo sie leicht erreicht werden können. Ein gutes Beispiel ist der in den Kransockel integrierte Öltank, der ohne den Umbau von Fahrzeugkomponenten installiert und schneller und einfacher erreicht werden kann.

Bei Servicearbeiten und Fragen, die über Routinevorgänge hinausgehen, punktet unser umfassend geschultes und autorisiertes Personal mit umfassenden Kenntnissen zu Ihrem HIAB-Kran. Vor allem weiß es, wie wichtig es ist, eine Wartung oder Reparatur so schnell wie möglich durchzuführen. Ihr Produkt wird im Rahmen der kürzestmöglichen Betriebsunterbrechung wieder fit gemacht, um gewinnbringend eingesetzt werden zu können.

Hochwertige Teile, kompetentes Personal

Mit Originalersatzteilen und Verschleißteilen von höchster Qualität wird sichergestellt, dass Ihr HIAB-Kran immer ein HIAB-Produkt bleibt. Mit anderen Worten: Sie bieten Ihnen jederzeit dieselbe Funktionalität, Leistung und Sicherheit, für die Sie sich beim Kauf entschieden haben.

Mit dem größten Servicenetzwerk der Branche sind unser Know-how und unsere Fähigkeiten stets zum Greifen nah. Genau wie unsere Krane arbeiten unsere Mitarbeiter noch engagierter, um für Sie das gewisse Extra zu leisten.

Hiab ProCare™ für planbare Leistung

Unser Ziel ist sicherzustellen, dass Sie immer arbeiten und somit stets Ihre vereinbarten Liefertermine einhalten können. Mit Hiab ProCare™* können wir Inspektionen, geplante Wartung, Planung und mehr selbst übernehmen, sodass Sie immer die Sicherheit haben, dass Sie wie geplant arbeiten können. Wählen Sie einfach den Wartungsvertrag, der für Ihr Unternehmen am sinnvollsten ist:

Hiab ProCare™ Inspections macht es einfacher, den Inspektionsvorgaben für Ihren Kran zu entsprechen. Durch die gründlichen, aber trotzdem effizienten geplanten Inspektionen ist es möglich, einer Reihe von unliebsamen Überraschungen vorzubeugen, sodass Sie immer wieder schnell auf der Straße sein können.

Hiab ProCare™ Essentials ist der beste Zusatz für Ihren neuen Kran und umfasst das Programm zur vorbeugenden Wartung und geplanten Inspektionen, so wie von Hiab empfohlen. Legen Sie Ihre Wartungsplanung in unsere Hände und wir sorgen dafür, dass Ihr Kran mit der ursprünglichen Höchstleistung arbeitet, um so unnötige Kosten und Ausfallzeiten zu vermeiden.



* Verfügbarkeitsprüfung für Wartungsverträge mit Ihrem Hiab-Händler vor Ort



Vertriebs- und Servicenetzwerk

Hiabs globales Netzwerk bietet umfassende Serviceleistungen für eine dauerhafte, zuverlässige und nachhaltige Leistung unserer Ausrüstung. Wir verfügen über das umfassendste Vertriebsnetzwerk in der Branche, das alle Hiab-Kunden unterstützt – über mehr als 1500 Vertriebs- und Serviceaußenstellen. Dieses Servicenetzwerk garantiert, dass wir immer in Ihrer Nähe zu finden sind – mit Beratungsdienstleistungen für Anwendungen und Ersatzteilservice.

BUILT TO PERFORM

Hiab ist der weltweit führende Anbieter von Geräten für den Ladungsumschlag auf der Straße. Kundenzufriedenheit ist unsere oberste Priorität. Das Produktsortiment von Hiab umfasst HIAB-Ladekrane, JONSERED-Forst- und Recyclingkrane, LOGLIFT-Forstkrane, MOFFETT-Mitnehmstapler, MULTILIFT-Wechselgeräte sowie Ladebordwände der Marken DEL, WALTCO und ZEPRO.

hiab.com

Hiab ist ein Teil von Cargotec.

cargotec.com



Für weitere Informationen zur mittleren Kran-Reihe der X-Serie von HIAB besuchen Sie bitte hiab.de



hiab.com



HIAB X-HIDUO-KRANE – MITTLERE BAUREIHE

BRIGHTER IN BLACK



IMMER EINE GLÄNZE

Bei Ihrer Entscheidung für einen HIAB-Kran geht es um mehr als nur gutes Aussehen. Es ist eine kluge Entscheidung, denn hinter der eleganten schwarzen Fassade verbirgt sich ein wirklich vielseitiges Arbeitstier.

Egal, für welches Modell Sie sich entscheiden – HIAB ist die richtige Wahl.

Krane, die auffallen

In jedem unserer HiDuo Ladekrane steckt HIAB-Qualität mit vielen intelligenten Funktionen, mit denen Sie vielfältige Aufgaben mit wenig Aufwand erledigen können. Ein Kran, dem Sie vertrauen können, mit supercoolem Aussehen und fein abgestimmter Hydraulik. Ihr Kran meistert alle Ihre heutigen Aufgaben mit Bravour und ist zugleich eine dauerhafte Wertanlage für die Zukunft.



ENDE WAHL

Steuerungsfunktionen, mit denen Sie glänzen können

Jeder HIAB-Kran verfügt über eine große Menge an hochintelligenten Steuerungsfunktionen. Damit können Sie Ihren Kran so steuern, dass er die Aufgaben auf Ihre Art erledigt, egal ob es um schlichte Lösungen für

grundlegende Hebearbeiten oder um hochpräzises Arbeiten mit der Fernsteuerung geht.

Diese Broschüre konzentriert sich auf das feinfühlig funktionferngesteuerte HIAB HIDUO-Steuerungssystem.



BUILT TO PERFORM

Die HIAB X-HiDuo-Krane sind wirklich eine gute Investition, denn sie bringen Ihnen die gewünschte Allround-Leistung. Ihre Merkmale sind Verlässlichkeit von der Kranspitze bis zum Kranfuß und eines der besten Steuerungssysteme der Branche: HIAB HiDuo.

Die Werkzeuge für schnelleres Arbeiten

Vor allem beim Umschlag von Stück- und Schüttgut glänzen die HIAB X-HiDuo-Krane mit ihrem Wettbewerbsvorteilen. Mit ihrer perfekt abgestimmten Hydraulik und hoher Steuerpräzision erreichen Sie schnellere Ladezyklen und können von der Position mit der besten Übersicht aus ganz entspannt arbeiten.

Kontrolle mit weniger Aufwand und Treibstoffeinsatz

Das HIAB HiDuo-Fernsteuerungssystem reagiert sanft und schnell auf jede Steuerbewegung am ergonomisch gestalteten XSDrive-Steuerpult. Dank der effizienten Ventiltechnologie können Sie mittels 24 proportionalen und sieben On/Off-Funktionen mehrere Aktionen gleichzeitig durchführen.

Wird keine Kranfunktion betätigt, führt nach drei Sekunden eine automatische Bypass-Funktion das Öl wie im Schongang von der Pumpe direkt zum Tank zurück. Das zahlt sich für Sie in barer Münze aus, weil Sie das Öl weniger oft wechseln müssen und den Kraftstoffverbrauch Ihres Lkw senken.

Schutz für Kran und Last

Dank einer Vielzahl von intelligenten Steuerungsfunktionen bieten die X-HIDUO-Krane ein Höchstmaß an Sicherheit. Einige dieser Funktionen verhindern Bedienfehler, die den Kran beschädigen könnten. Andere dämpfen automatisch unerwünschte Belastungen, verringern dynamische Beanspruchungen des Krans und halten die Last durchgehend stabil.

Ein Plus an Kapazität und Zeit

Unverzichtbar sind die besten Steuerungsfunktionen diejenigen, die die Kapazität steigern, wenn Sie dies am meisten benötigen - ohne die Arbeit zu unterbrechen. Die automatische Kontrolle der Einsatzart (ADC) und die automatische Geschwindigkeitskontrolle (ASC) erhöhen mit Kranintelligenz automatisch stufenlos die Hubkapazität, ohne Zwischenstopps oder manuelle Eingriffe. Diese zwei Funktionen zusammen erhöhen die Leistung um bis zu 10 %, ohne dass Sie ins Schwitzen kommen.



X-HiDuo 220

*„Mit meinem HIAB X-HiDuo-Kran muss
ich nicht mehr lange nachdenken.
Ich tue es einfach.“*

BRIGHTER IN BLACK

Die HIAB X-HiDuo-Krane mit ihrer coolen schwarzen Beschichtung sind vollgepackt mit Funktionen, die sie zur richtigen Wahl für die vielseitigen Anforderungen – heute und zukünftig machen. Sie sind leicht und dennoch robust und bringen mit der HIAB HiDuo-Fernsteuerung einen konkurrenzfähigen Wirkungsgrad.

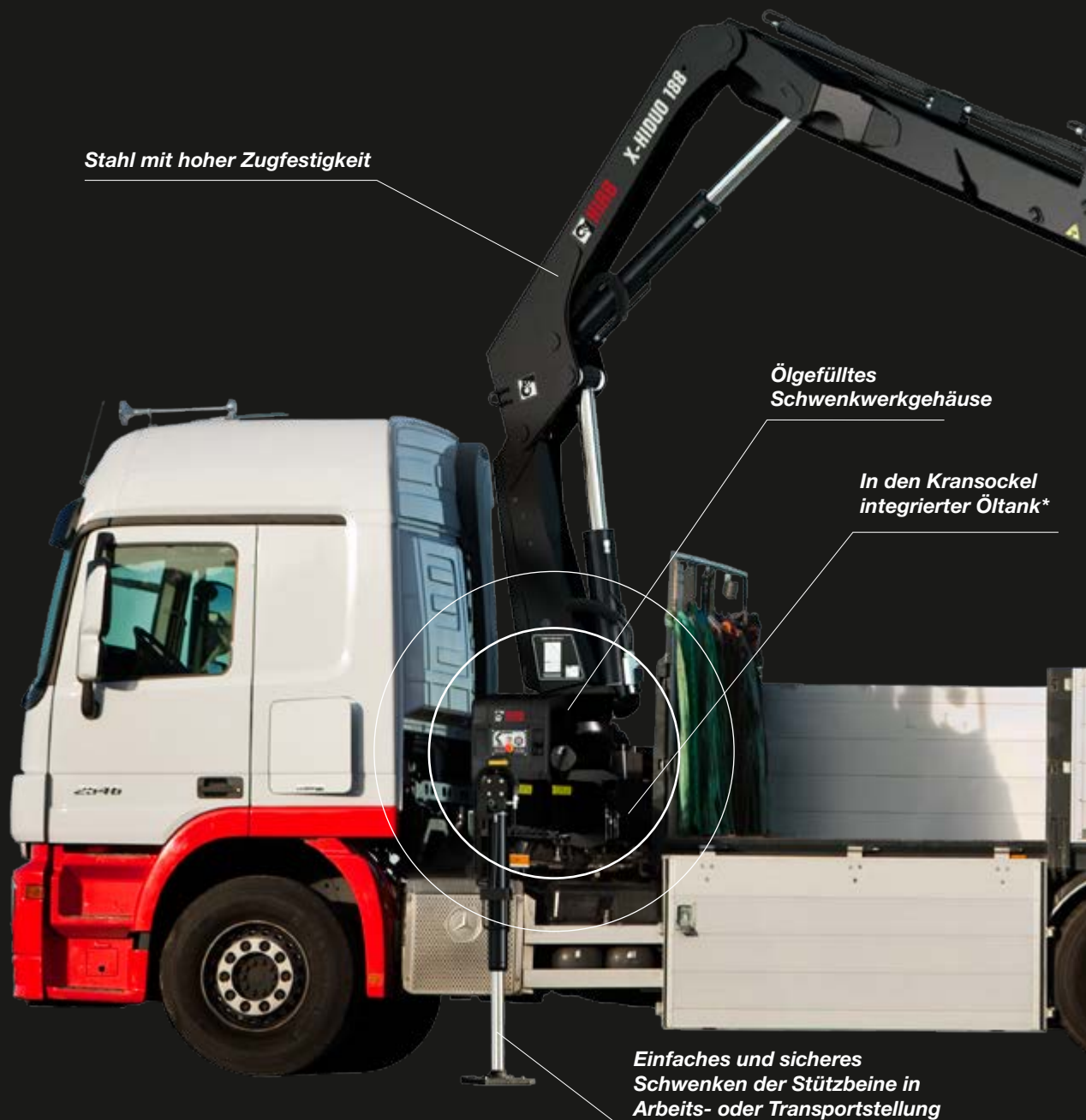

Stahl mit hoher Zugfestigkeit

*Ölgefülltes
Schwenkwerkgehäuse*

*In den Kransockel
integrierter Öltank**

*Einfaches und sicheres
Schwenken der Stützbeine in
Arbeits- oder Transportstellung*

Parkassistent (BDA = Boom Deployment Assistant)

Die Armeinsatzhilfe (BDA) überwacht beim Ein- und Ausfalten des Kranarms in oder aus der Transportposition kontinuierlich Armwinkel und -position. So wird verhindert, dass der Bediener weder den Kran noch das Fahrzeug durch Fehlbedienung beschädigt.

Laststabilitätssystem (LSS)

LSS dämpft automatische abrupte Stopps ab, die sonst zu einem Schwingen der Last führen könnten. Dies sorgt für einen schnelleren und reibungsloseren Kranbetrieb. Zugleich werden Ladung, Fahrzeug und Arbeitsumgebung in Krannähe vor möglichen Beschädigungen geschützt.

nDurance

HIAB nDurance ist führend beim Oberflächenschutz und schützt den Kran vor Umwelteinflüssen. Bei dieser Beschichtungslösung werden die Teile des Krans zum Schutz vor Korrosion zunächst mit einem hochentwickelten und umweltverträglichen High-Tech-Lack aus Nanokeramik beschichtet. Danach werden eine E-Beschichtung aus Lackpolymer und eine haltbare Pulverbeschichtung aufgetragen, die über die gesamte Kranlebensdauer für eine bestechende Optik sorgen.

nDurance

HIAB HiDuo - für perfekte Kontrolle

Das HIAB HiDuo-Fernsteuerungssystem ist bei allen Bedienern für seine Reaktionsfähigkeit und Zuverlässigkeit bekannt. Die Bedienung des HIAB XSDrive-Steuerpults mittels Hebel oder Joystick ermöglicht den einfachen Zugriff auf 24 proportionale und sieben Ein- und Aus-Funktionen.

Mit der HIAB HiDuo-Steuerung und ihrem intelligenten System für eine sichere und effektive Lasthandhabung können Sie mehrere Aktionen gleichzeitig ausführen. Es verfügt zudem über eine automatische Geschwindigkeitskontrolle (ASC), die die Kapazität ohne Stopp oder Zutun durch den Bediener erhöht.



Wartungsfreie Gleitauflagen



* Abhängig vom Modelltyp standard oder optional

KRANE DER MITTELKLASSE

Für alle Lasten, die Sie bewegen müssen, gibt es einen passenden HIAB X-HiDuo-Kran. Unser umfangreiches Angebot deckt alle Hubkapazitäten ab. Wir erstellen maßgeschneiderte Lösungen, die Ihren Anforderungen bis ins kleinste Detail entsprechen. Die Auswahl des Steuerungssystems ist nur der Anfang.



Technische Daten	HIAB X-HiDuo 138	HIAB X-HiDuo 158	HIAB X-HiDuo 188
Hubkapazität (kNm)	127	150	176
Hubkapazität (tm)	12,9	15,3	17,9
Reichweite, Hydraulikausschübe (m)	6,0–15,1	6,0–15,1	6,2–17,5
Einbauplatzbedarf, Rotation nicht eingeschlossen (mm)	815–963	815–963	865–1102
Höhe in Transportstellung (mm)	2236–2261	2236–2261	2260–2265
Gewicht in Standardausführung ohne Abstützung (kg)	1320–1960	1450–2130	1675–2515
Gewicht, Stützbeinausrüstung (kg)	244–385	244–385	271–428
Funktionen			
nDurance	Standard	Standard	Standard
Öltank, montiert am Kranfuß	Option	Option	Option
Hochsitz	Option	Option	Option
Hochstand	Option	Option	Option
B-Gelenk	Standard	Standard	Standard
E-Gelenk	Option	Option	
E-Gelenk und X-Funktion			Option
P-Armsystem			
S-Ausleger	Option	Option	Option
Automatische Ölrückführung (ADO = Automatic Dumping of Oil)	Standard	Standard	Standard
Automatische Kontrolle der Einsatzart (ADC = Automatic Duty Control)	Standard	Standard	Standard
Automatische Geschwindigkeitsregelung (ASC = Automatic Speed Control)	Standard	Standard	Standard
Stabilitätssystem für vertikale Lasten (LSS-V)	Option*	Option*	Option*
Stabilitätssystem für horizontale Lasten (LSS-H)	Option	Option	Option
XSDrive-Fernsteuerung – Einzelhebel (Piano)	Standard	Standard	Standard
XSDrive-Fernsteuerung mit Joystick	Option	Option	Option
Parkassistent (BDA = Boom Deployment Assistant)	Option	Option	Option

* E-Link

FÜR ALLE AUFGABEN

Das richtige Armsystem für den richtigen Job

Mit bis zu 4 verfügbaren Ausschüben am B-Gelenk-Armsystem erhalten Sie einen Kran ohne Kniegelenke, was für Hub- und Ladeanwendungen ideal ist. Wenn eine große Reichweite benötigt wird, bietet das E-Gelenk-Armsystem bis zu sechs (bei X-HiDuo 258 und X-HiDuo

298 acht) hydraulische Ausschübe an, sodass eine höhere Positionierung und größere Abstände zum Fahrzeug möglich sind.

Einige mittelgroße Kranmodelle sind auch mit einem EP-Armsystem lieferbar, bei dem die E-Gelenk-Bauweise für weniger, aber längere Ausschübe optimiert wurde. Diese einzigartige Bauweise ermöglicht Hebearbeiten dicht am Fahrzeug mit besserer Leistung.



HIAB X-HiDuo 228

HIAB X-HiDuo 258

HIAB X-HiDuo 298

207	226	262
21,1	23,0	26,7
6,0-17,3	8,0-21,0	8,0-21,0
846-1022	1070-1200	1070-1200
2269-2278	2392-2401	2392-2401
1680-2510	2430-3490	2640-3700
271-428	381-465	381-465
Standard	Standard	Standard
Option		
Option	Option	Option
Option	Option	Option
Standard		
Option	Standard	Standard
	Standard	Standard
Option		
Standard	Standard	Standard
Standard	Standard	Standard
Standard	Standard	Standard
Option*	Option*	Option*
Option	Option	Option
Standard	Standard	Standard
Option	Option	Option
Option	Option	Option

KONTROLLE IN JEDER

Die HIAB-Krane gibt es mit einer großen Auswahl der branchenweit besten Steuerungssysteme. Geplanter Einsatz, und Lkw-Aufbau, Arbeitsbedingungen und Bediengewohnheiten, Ihre Erwartungen an Bedienkomfort und Präzision – bitte wählen Sie das für Sie optimale HIAB Steuerungssystem.

Handsteuerungssysteme

Die zuverlässigen und langlebigen HIAB-Handsteuerungssysteme sind einfach zu verstehen und zu bedienen. Sie bieten eine solide Allround-Leistung zu einem vernünftigen Preis.

HIAB CLX*

HIAB CLX ist eine solide und sachliche Lösung, mit der Sie viele Hebe- und Ladearbeiten ohne große Mühe durchführen können. Bei der seitengleichen Handsteuerung haben Sie auf beiden Seiten des Fahrzeugs die gleiche Hebelanordnung, sodass Sie beidseitig mit der größtmöglichen Sicherheit und Effizienz arbeiten können.

** Keine CE-Konformität – Einsatz in der EU nicht zugelassen.*

HIAB Duo

Wie auch die HIAB CLX hat die HIAB Duo-Steuerung einen seitengleichen Aufbau mit der gleichen Hebelanordnung auf beiden Seiten des Fahrzeugs. Aber die HIAB Duo-Handsteuerung geht noch darüber hinaus. Sie bietet Ihnen große Hub- und Ladeleistungen, verfügt über eine Reihe von Sicherheitsfunktionen und über die leistungssteigernde automatische Kontrolle der Einsatzart ADC.



SITUATION

Fernsteuerungssysteme

Mit der Fernsteuerung können Sie von der sichersten arbeitsgerechten Position arbeiten und das immer mit unverstellter Sicht. Die HIAB-Fernsteuerungssysteme sind unsere fortschrittlichste Lösung und bieten ein hohes Maß an Sicherheit und viele intelligente Funktionen, die Ihnen je nach Bedarf zusätzliche Möglichkeiten geben.

HIAB HiDuo

HIAB HiDuo ist die richtige Wahl für hochwertige Leistungen. HIAB HiDuo sorgt für hohe Leistung und schnelle Lastwechsel, wenn Sie beispielsweise mehrere Aktionen gleichzeitig ausführen möchten. Der Kran reagiert sofort auf Ihre Hebelbewegungen und bietet auch bei senkrechten Hebebewegungen zusätzliche Stabilität. Dadurch haben Sie ständig die volle Kontrolle über die Last.

HIAB HiPro

HIAB HiPro ist einfach das Beste vom Besten und bietet hohe Vielseitigkeit und Genauigkeit für höchste Produktivität. Der hohe Ölfluss sorgt für extrem schnelle und ruckfreie Reaktionen und unterstützt Sie bei einer großen Anzahl von gleichzeitigen Bewegungen. Das holt das Beste aus Kran und Bediener heraus und sorgt für schnelle Lastwechsel, absolute Sicherheit und niedrigste Lebenszykluskosten.



ZUBEHÖRLÖSUNGEN, DIE IHRE

Erweitern Sie die Vielseitigkeit Ihres mittelgroßen HIAB-Krans, indem Sie ihn mit Zusatzgeräten aus dem großem HIAB-Zubehörangebot bestücken. Unsere Zubehörlösungen werden gemäß den höchsten Standards hergestellt und steigern Funktionalität sowie Leistung.



Drehservo

Ein stabiler Drehservo ist ein wichtiges Hilfsmittel, vor allem, wenn es um die genaue Handhabung schwerer oder sperriger Lasten geht. Wir haben eine breite Palette von Getriebe- und Flügelzellendreh-servo mit Schaft- oder Flanschkupplungen zum Anschluss an andere Zubehörteile.



Hydraulikhaken

Hydraulikhaken werden für die sichere und effektive Entnahme der Palettengabel aus dem Fahrzeug eingesetzt. Durch den Einsatz eines solchen Hakens muss der Fahrer nicht mehr auf das Fahrzeug hinauf und wieder herunter klettern. Der Haken kann auch zum Anbringen und Abnehmen von Schlingen in entfernten Positionen verwendet werden.



Palettengabel

Das Handling von Lasten mit einer Palettengabel bietet mehrere Vorteile. Da die Last palettiert ist und von unten gehoben wird, können auch viele verschiedene Arten von Lasten, sowohl weiche und flexible als auch feste, gehoben werden. Eine Palettengabel ist auch günstiger als die Hauptalternative – ein Stein stapelzange.

Steinstapelzange

Mit einer Stein stapelzange können Sie neben vielen anderen Vorteilen Ihre Lasten schneller bewegen. Die Fracht muss nicht palettiert werden und kann aus ungewöhnlichen Positionen mit eingeschränktem Platz aus aufgenommen werden. HIAB-Stein stapelzangen sind äußerst vielseitig und für anspruchsvolle Einsatzbedingungen ausgelegt – und das zu jeder Zeit.

Wenn Sie sich für hochwertige HIAB-Zubehörteile entscheiden, können Sie sicher sein, dass Ihre Ausrüstung optimal genutzt wird. Die hochwertigen HIAB-Zubehörteile entsprechen den branchenführenden Qualitäts- und Leistungsnormen von HIAB.



AUSRÜSTUNG OPTIMIEREN



EINFACHE MONTAGE, HOHE SERVICEFREUNDLICHKEIT

Mit einem HIAB-Kran entscheiden Sie sich für ein Produkt, das Sie lange begleitet. Dasselbe gilt für Hiab – ein Unternehmen, das Ihnen erstklassigen Service und Support bietet. Unser Qualitätsbewusstsein und unsere Zuverlässigkeit gelten nicht nur für den Kran, sondern erstrecken sich auf alle Ersatzteile, Serviceleistungen und die vorbeugende Wartung.

Vorausschauendes Denken

HIAB-Krane sind für eine einfache Befestigung auf dem LKW-Chassis ausgelegt. Die gesamte Installation, einschließlich der erforderlichen Verstärkungen des Chassis, wurde auf ein geringstmögliches Gesamtgewicht ausgelegt.

Um Ihnen die Kraninstallation zu vereinfachen und sie zu beschleunigen, bieten wir autorisierten Fahrzeugbaupartnern außerdem eine umfassende Dokumentation mit technischen Daten, Montageanleitungen und eine Software zur Berechnung von Achslast und Stabilität.

Ihre Zeit ist kostbar.

HIAB-Krane sind für eine vereinfachte tägliche Wartung konzipiert. Die wichtigsten Teile und Komponenten, die regelmäßig gewartet werden müssen, befinden sich genau dort, wo sie leicht erreicht werden können. Ein gutes Beispiel ist der in den Kransockel integrierte Öltank, der ohne den Umbau von Fahrzeugkomponenten installiert und schneller und einfacher erreicht werden kann.

Bei Servicearbeiten und Fragen, die über Routinevorgänge hinausgehen, punktet unser umfassend geschultes und autorisiertes Personal mit umfassenden Kenntnissen zu Ihrem HIAB-Kran. Vor allem weiß es, wie wichtig es ist, eine Wartung oder Reparatur so schnell wie möglich durchzuführen. Ihr Produkt wird im Rahmen der kürzestmöglichen Betriebsunterbrechung wieder fit gemacht, um gewinnbringend eingesetzt werden zu können.

Hochwertige Teile, kompetentes Personal

Mit Originalersatzteilen und Verschleißteilen von höchster Qualität wird sichergestellt, dass Ihr HIAB-Kran immer ein HIAB-Produkt bleibt. Mit anderen Worten: Sie bieten Ihnen jederzeit dieselbe Funktionalität, Leistung und Sicherheit, für die Sie sich beim Kauf entschieden haben.

Mit dem größten Servicenetzwerk der Branche sind unser Know-how und unsere Fähigkeiten stets zum Greifen nah. Genau wie unsere Krane arbeiten unsere Mitarbeiter noch engagierter, um für Sie das gewisse Extra zu leisten.

Hiab ProCare™ für planbare Leistung

Unser Ziel ist sicherzustellen, dass Sie immer arbeiten und somit stets Ihre vereinbarten Liefertermine einhalten können. Mit Hiab ProCare™* können wir Inspektionen, geplante Wartung, Planung und mehr selbst übernehmen, sodass Sie immer die Sicherheit haben, dass Sie wie geplant arbeiten können. Wählen Sie einfach den Wartungsvertrag, der für Ihr Unternehmen am sinnvollsten ist:

Hiab ProCare™ Inspections macht es einfacher, den Inspektionsvorgaben für Ihren Kran zu entsprechen. Durch die gründlichen, aber trotzdem effizienten geplanten Inspektionen ist es möglich, einer Reihe von unliebsamen Überraschungen vorzubeugen, sodass Sie immer wieder schnell auf der Straße sein können.

Hiab ProCare™ Essentials ist der beste Zusatz für Ihren neuen Kran und umfasst das Programm zur vorbeugenden Wartung und geplanten Inspektionen, so wie von Hiab empfohlen. Legen Sie Ihre Wartungsplanung in unsere Hände und wir sorgen dafür, dass Ihr Kran mit der ursprünglichen Höchstleistung arbeitet, um so unnötige Kosten und Ausfallzeiten zu vermeiden.



* Verfügbarkeitsprüfung für Wartungsverträge mit Ihrem Hiab-Händler vor Ort



Vertriebs- und Servicenetzwerk

Hiabs globales Netzwerk bietet umfassende Serviceleistungen für eine dauerhafte, zuverlässige und nachhaltige Leistung unserer Ausrüstung. Wir verfügen über das umfassendste Vertriebsnetzwerk in der Branche, das alle Hiab-Kunden unterstützt – über mehr als 1500 Vertriebs- und Serviceaußenstellen. Dieses Servicenetzwerk garantiert, dass wir immer in Ihrer Nähe zu finden sind – mit Beratungsdienstleistungen für Anwendungen und Ersatzteilservice.

BUILT TO PERFORM

Hiab ist der weltweit führende Anbieter von Geräten für den Ladungsumschlag auf der Straße. Kundenzufriedenheit ist unsere oberste Priorität. Das Produktsortiment von Hiab umfasst HIAB-Ladekrane, JONSERED-Forst- und Recyclingkrane, LOGLIFT-Forstkrane, MOFFETT-Mitnehmstapler, MULTILIFT-Wechselgeräte sowie Ladebordwände der Marken DEL, WALTCO und ZEPRO.

hiab.com

Hiab ist ein Teil von Cargotec.

cargotec.com



PB-XHIDUOMIDRANGE-DE-EU_160906

Für weitere Informationen zur mittleren Kran-Reihe der X-Serie von HIAB besuchen Sie bitte hiab.de



hiab.com



HIAB X-DUO-KRANE – MITTLERE BAUREIHE

BRIGHTER IN BLACK



IMMER EINE GLÄNZ

Bei Ihrer Entscheidung für einen HIAB-Kran geht es um mehr als nur gutes Aussehen. Es ist eine kluge Entscheidung, denn hinter der eleganten schwarzen Fassade verbirgt sich ein wirklich vielseitiges Arbeitstier.

Egal, für welches Modell Sie sich entscheiden – HIAB ist die richtige Wahl.

Krane, die auffallen

In jedem unserer DUO Ladekrane steckt HIAB-Qualität mit vielen intelligenten Funktionen, mit denen Sie vielfältige Aufgaben mit wenig Aufwand erledigen können. Ein Kran, dem Sie vertrauen können, mit supercoolem Aussehen und fein abgestimmter Hydraulik. Ihr Kran meistert alle Ihre heutigen Aufgaben mit Bravour und ist zugleich eine dauerhafte Wertanlage für die Zukunft.



ENDE WAHL

Steuerungsfunktionen, mit denen Sie glänzen können

Jeder HIAB-Kran verfügt über eine große Menge an hochintelligenten Steuerungsfunktionen. Damit können Sie Ihren Kran so steuern, dass er die Aufgaben auf Ihre Art erledigt, egal ob es um Lösungen für einfache

Hebearbeiten oder um präzises Positionieren der Last geht.

Diese Broschüre konzentriert sich auf die Handsteuerung mit dem HIAB X-Duo-Steuerungssystem.



BUILT TO PERFORM

Bei den HIAB X-Duo-Kranen gehen Langlebigkeit und Benutzerfreundlichkeit Hand in Hand mit Sicherheit. Funktionen zum Schutz von Kran und Bediener sind Teil der intelligenten HIAB Duo-Steuerung.

Mehr Tragkraft – weniger Verschleiß

Unsere starken HIAB X-Duo-Krane sind aus hochfestem Stahl und haben dadurch eine hohe Hubkapazität bei geringem Eigengewicht. Trotzdem bewähren sie sich dauerhaft unter allen Arbeitsbedingungen. Die Stahlteile sind mit HIAB nDurance beschichtet, einer High-Tech-Beschichtung, die allen Umwelteinflüssen trotzt. Die robusten Leitungen sind verdeckt innerhalb der Armstruktur verlegt und so sicher vor Beschädigungen geschützt.

Kontrolle nach Bedarf

Der Steuermechanismus ist gekreuzt verlegt. Dadurch muss der Fahrer beim Seitenwechsel nicht mehr „umdenken“: Links bleibt links und rechts bleibt rechts. Damit reduzieren Sie das Risiko von Bedienungsfehlern. Diese seitengleiche Steuerung kombiniert mit stabiler, bewährter Ventiltechnologie sorgt für ein reibungsloses und intuitives Handling des Krans. Noch besser arbeitet es sich mit uneingeschränkter Sicht von einem Hochsitz aus.

Intelligente Sicherheit

Um den Betrieb sowohl sicher als auch einfach zu machen, verfügt HIAB Duo über eine breite Palette von intelligenten Steuerungsfunktionen. Dazu gehören ein standsicherheitsabhängiger Überlastschutz (EU:VSL / NONEU: OLP), eine Armhöhenwarneinrichtung und ein Parkassistent (BDA). Von enormen Nutzen ist die automatische Kontrolle der Einsatzart (ADC), die im Hintergrund permanent die Einsatzart kontrolliert und im Haken- oder Windenbetrieb die Hubkapazität automatisch bei unverminderter Geschwindigkeit um 10 % erhöht. Sie bekommen mehr Hubkraft bei gleicher Lkw-Nutzlast.

All die kleinen Extras

Hinzu kommen Funktionen, die einfach das Leben erleichtern, vom mühelosen Einschwenken der Stützbeine bis zu einer Zylinderform, die größte Manövrierbarkeit auf engstem Raum bietet. Dank pfiffiger Ideen, wie den nicht zu schmierenden Gleitauflagen, kann sogar die Wartung auf ein Minimum reduziert werden.





*„Mein HIAB X-Duo-Kran
kann viel heben – und
das mit Sicherheit.“*

BRIGHTER IN BLACK

Die HIAB X-Duo-Krane mit ihrer coolen schwarzen Beschichtung sind vollgepackt mit Funktionen, die sie zur richtigen Wahl für die vielseitigen Anforderungen – heute und zukünftig machen. Sie sind leicht und dennoch robust und dank der HIAB Duo-Handsteuerung schnell und verlässlich zu bedienen.



*Leckage-freie Verschraubungen
mit Weichdichtung*

Wartungsfreie Gleitauflagen

Stahl mit hoher Zugfestigkeit

*In den Kransockel integrierter Öltank**

*Einfaches und sicheres Schwenken der
Stützbeine in Arbeits- oder Transportstellung*

HIAB Duo gibt Ihnen Sicherheit und Kontrolle.

HIAB Duo ist die intelligente Wahl für eine Handsteuerung, bei der die Steuerungshebel an beiden Seiten des Fahrzeugs seitengleich angeordnet sind. Sie ist stabil und verlässlich und verfügt über ein integriertes Sicherheitssystem.

Zu den herausragenden Sicherheitsmerkmalen gehören ein standsicherheitsabhängiger Überlastschutz, eine schnelle Armwarneinrichtung und die automatische Kontrolle der Einsatzart (ADC). Die ADC überwacht den aktuellen Vorgang und aktiviert im Haken- oder Seilwindenmodus zusätzliche Hubkapazität zur Verfügung.



Sichere und geschützt verlegte Leitungen



nDurance

HIAB nDurance ist führend beim Oberflächenschutz und schützt den Kran vor Umwelteinflüssen. Bei dieser Beschichtungslösung werden die Teile des Krans zum Schutz vor Korrosion zunächst mit einem hochentwickelten und umweltverträglichen High-Tech-Lack aus Nanokeramik beschichtet. Danach werden eine E-Beschichtung aus Lackpolymer und eine haltbare Pulverbeschichtung aufgetragen, die über die gesamte Kranlebensdauer für eine bestechende Optik sorgen.

nDurance

Ölgefülltes Schwenkwerkgehäuse

Das Schwenkwerkgehäuse dient als Ölbad für die Kühlung und Schmierung der Schwenkbuchse und des Zahnstangengetriebes, um deren Lebensdauer zu verlängern.

Parkassistent (BDA = Boom Deployment Assistant)

Der Parkassistent (BDA) überwacht beim Ein- und Ausfalten des Kranarms in oder aus der Transportposition kontinuierlich Armwinkel und -position. So wird verhindert, dass der Bediener weder den Kran noch das Fahrzeug durch Fehlbedienung beschädigt.

* Abhängig vom Modelltyp Standard oder optional

KRANE DER MITTELKLASSE

Für alle Lasten, die Sie bewegen müssen, gibt es einen passenden HIAB X-Duo-Kran. Unser umfangreiches Angebot deckt alle Hubkapazitäten ab. Wir erstellen maßgeschneiderte Lösungen, die Ihren Anforderungen bis ins kleinste Detail entsprechen. Die Auswahl des Steuerungssystems ist nur der Anfang.



Technische Daten	HIAB X-DUO 128	HIAB X-DUO 148	HIAB X-DUO 178
Hubkapazität (kNm)	122	139	164
Hubkapazität (tm)	12,4	14,2	16,6
Reichweite, Hydraulikausschübe (m)	6,3–15,1	6,0–15,1	6,2–17,5
Einbauplatzbedarf, Rotation nicht eingeschlossen (mm)	815–963	815–975	865–1005
Höhe in Transportstellung (mm)	2236–2261	2236–2261	2260–2265
Gewicht in Standardausführung ohne Abstützung (kg)	1310–1950	1410–2120	1645–2485
Gewicht, Stützbeinausrüstung (kg)	244–385	244–385	271–428
Funktionen			
nDurance	Standard	Standard	Standard
Sockelmontierter Öltank	Option	Option	Option
Seitengleiche Steuerung	Standard	Standard	Standard
Hochstand	Option	Option	Option
Hochsitz	Option	Option	Option
B-Gelenk	Standard	Standard	Standard
E-Gelenk	Option	Option	
E-Gelenk und X-Funktion			Option
P-Armsystem			
SPACE X4	Standard	Standard	Standard
Grafische Anzeige	Option	Option	Option
Lasthalteventile	Standard	Standard	Standard

FÜR ALLE AUFGABEN

Das richtige Armsystem für den richtigen Job

Mit bis zu 4 verfügbaren Ausschüben am B-Gelenk-Armsystem erhalten Sie einen Kran ohne Kniegelenke, was für Hub und Ladeanwendungen ideal ist. Wenn eine große Reichweite benötigt wird, bietet das E-Gelenk-Armsystem bis zu sechs (bei X-HiDuo 258 und X-HiDuo 298 acht) hydraulische Ausschübe an,

sodass eine höhere Positionierung und größere Abstände zum Fahrzeug möglich sind.

Einige mittelgroße Kranmodelle sind auch mit einem EP-Armsystem lieferbar, bei dem die E-Gelenk-Bauweise für weniger, aber längere Ausschübe optimiert wurde. Diese einzigartige Bauweise ermöglicht Hebearbeiten dicht am Fahrzeug mit besserer Leistung.



HIAB X-DUO 218	HIAB X-DUO 248	HIAB X-DUO 288
193	214	248
19,7	21,8	25,3
6,0–12,6	8,0–15,1	8,0–15,1
846–993	1070–1183	1070–1183
2269–2278	2393	2393
1680–2260	2420–2930	2630–3140
271–428	381–465	381–465
Standard	Standard	Standard
Option		
Standard	Standard	Standard
Option		
Option		
Standard		
Option	Standard	Standard
	Standard	Standard
Standard	Standard	Standard
Option	Option	Option
Standard	Standard	Standard

KONTROLLE IN JEDER

Die HIAB-Krane gibt es mit einer großen Auswahl der branchenweit besten Steuerungssysteme. Ihre Wahl basiert auf Ihren Arbeitsbedingungen und auf der erforderlichen Genauigkeit, wobei es nicht nur um die Wahl zwischen Hand- oder Fernsteuerung geht.

Handsteuerungssysteme

Die zuverlässigen und langlebigen HIAB-Handsteuerungssysteme sind einfach zu verstehen und zu bedienen. Sie bieten eine solide Allround-Leistung zu einem vernünftigen Preis.

HIAB CLX*

HIAB CLX ist eine solide und sachliche Lösung, mit der Sie viele Hebe- und Ladearbeiten ohne große Mühe durchführen können. Bei der seitengleichen Handsteuerung haben Sie auf beiden Seiten des Fahrzeugs die gleiche Hebelanordnung, sodass Sie beidseitig mit der größtmöglichen Sicherheit und Effizienz arbeiten können.

** Keine CE-Konformität – Einsatz in der EU nicht zugelassen.*

HIAB Duo

Wie auch die HIAB CLX hat die HIAB Duo-Steuerung einen seitengleichen Aufbau mit der gleichen Hebelanordnung auf beiden Seiten des Fahrzeugs. Aber die HIAB Duo-Handsteuerung geht noch darüber hinaus. Sie bietet Ihnen große Hub- und Ladeleistungen, verfügt über eine Reihe von Sicherheitsfunktionen und über die leistungssteigernde automatische Kontrolle der Einsatzart ADC.



SITUATION

Fernsteuerungssysteme

Mit der Fernsteuerung können Sie aus von der sichersten arbeitsgerechten Position arbeiten und das immer mit unverstellter Sicht. Die HIAB-Fernsteuerungssysteme sind unsere fortschrittlichste Lösung und bieten ein hohes Maß an Sicherheit und viele intelligente Funktionen, die Ihnen je nach Bedarf zusätzliche Möglichkeiten geben.

HIAB HiDuo

HIAB HiDuo ist die richtige Wahl für hochwertige Leistungen. HIAB HiDuo sorgt für hohe Leistung und schnelle Lastwechsel, wenn Sie beispielsweise mehrere Aktionen gleichzeitig ausführen möchten. Der Kran reagiert sofort auf Ihre Hebelbewegungen und bietet auch bei senkrechten Hebebewegungen zusätzliche Stabilität. Dadurch haben Sie ständig die volle Kontrolle über die Last.

HIAB HiPro

HIAB HiPro ist einfach das Beste vom Besten und bietet hohe Vielseitigkeit und Genauigkeit für höchste Produktivität. Der hohe Ölfluss sorgt für extrem schnelle und ruckfreie Reaktionen und unterstützt Sie bei einer großen Anzahl von gleichzeitigen Bewegungen. Das holt das Beste aus Kran und Bediener heraus und sorgt für schnelle Lastwechsel, absolute Sicherheit und niedrigste Lebenszykluskosten.



ZUBEHÖRLÖSUNGEN, DIE IHRE

Erweitern Sie die Vielseitigkeit Ihres mittelgroßen HIAB-Krans, indem Sie ihn mit Zusatzgeräten aus dem großem HIAB-Zubehörangebot bestücken. Unsere Zubehörlösungen werden gemäß den höchsten Standards hergestellt und steigern Funktionalität sowie Leistung.



Drehervo

Ein stabiler Drehervo ist ein wichtiges Hilfsmittel, vor allem, wenn es um die genaue Handhabung schwerer oder sperriger Lasten geht. Wir haben eine breite Palette von Getriebe- und Flügelzeldrehervo mit Schaft- oder Flanschkupplungen zum Anschluss an andere Zubehörteile.



Palettengabel

Das Handling von Lasten mit einer Palettengabel bietet mehrere Vorteile. Vor allem ist eine Palettengabel günstiger als die Hauptalternative – ein Ziegelgreifer. Da die Last palettiert ist und von unten gehoben wird, können auch viele verschiedene Arten von Lasten, sowohl weiche und flexible als auch feste, gehoben werden.



Erdbohrer

Unsere robusten Erdbohrer sind die optimale Lösung für Zaunpfähle, Straßenschilder, Landschaftsbau, Baumpflanzungen, Brunnenlöcher, Schraubpfähle und Schallschutzwände. Die Bohrer gibt es in drei Motorengrößen und mit einer Vielzahl von Gewindeabmessungen bis zu 1000 mm. Ebenfalls erhältlich sind unterschiedliche Zahntypen sowie Verlängerungen für Löcher bis zu einer Tiefe von fünf Metern.

Wenn Sie sich für hochwertige HIAB-Zubehörteile entscheiden, können Sie sicher sein, dass Ihre Ausrüstung optimal genutzt wird. Die hochwertigen HIAB-Zubehörteile entsprechen den branchenführenden Qualitäts- und Leitungsnormen von HIAB.



AUSRÜSTUNG OPTIMIEREN



EINFACHE MONTAGE, HOHE SERVICEFREUNDLICHKEIT

Mit einem HIAB-Kran entscheiden Sie sich für ein Produkt, das Sie lange begleitet. Dasselbe gilt für Hiab – ein Unternehmen, das Ihnen erstklassigen Service und Support bietet. Unser Qualitätsbewusstsein und unsere Zuverlässigkeit gelten nicht nur für den Kran, sondern erstrecken sich auf alle Ersatzteile, Serviceleistungen und die vorbeugende Wartung.

Vorausschauendes Denken

HIAB-Krane sind für eine einfache Befestigung auf dem LKW-Chassis ausgelegt. Die gesamte Installation, einschließlich der erforderlichen Verstärkungen des Chassis, wurde auf ein geringstmögliches Gesamtgewicht ausgelegt.

Um Ihnen die Kraninstallation zu vereinfachen und sie zu beschleunigen, bieten wir autorisierten Fahrzeugbaupartnern außerdem eine umfassende Dokumentation mit technischen Daten, Montageanleitungen und eine Software zur Berechnung von Achslast und Stabilität.

Ihre Zeit ist kostbar.

HIAB-Krane sind für eine vereinfachte tägliche Wartung konzipiert. Die wichtigsten Teile und Komponenten, die regelmäßig gewartet werden müssen, befinden sich genau dort, wo Sie sie erwarten und wo sie leicht erreicht werden können. Ein gutes Beispiel ist der in den Kransockel integrierte Öltank, der ohne den Umbau von Fahrzeugkomponenten installiert und schneller und einfacher erreicht werden kann.

Bei Servicearbeiten und Fragen, die über Routinevorgänge hinausgehen, punktet unser umfassend geschultes und autorisiertes Personal mit umfassenden Kenntnissen zu Ihrem HIAB-Kran. Vor allem weiß es, wie wichtig es ist, eine Wartung oder Reparatur so schnell wie möglich durchzuführen. Ihr Produkt wird im Rahmen der kürzestmöglichen Betriebsunterbrechung wieder fit gemacht, um gewinnbringend eingesetzt werden zu können.

Hochwertige Teile, kompetentes Personal

Mit Originalersatzteilen und Verschleißteilen von höchster Qualität wird sichergestellt, dass Ihr HIAB-Kran immer ein HIAB-Produkt bleibt. Mit anderen Worten: Sie bieten Ihnen jederzeit dieselbe Funktionalität, Leistung und Sicherheit, für die Sie sich beim Kauf entschieden haben.

Mit dem größten Servicenetzwerk der Branche sind unser Know-how und unsere Fähigkeiten stets zum Greifen nah. Genau wie unsere Krane arbeiten unsere Mitarbeiter noch engagierter, um für Sie das gewisse Extra zu leisten.

Hiab ProCare™ für planbare Leistung

Unser Ziel ist sicherzustellen, dass Sie immer arbeiten und somit stets Ihre vereinbarten Liefertermine einhalten können. Mit Hiab ProCare™* können wir Inspektionen, geplante Wartung, Planung und mehr selbst übernehmen, sodass Sie immer die Sicherheit haben, dass Sie wie geplant arbeiten können. Wählen Sie einfach den Wartungsvertrag, der für Ihr Unternehmen am sinnvollsten ist:

Hiab ProCare™ Inspections macht es einfacher, den Inspektionsvorgaben für Ihren Kran zu entsprechen. Durch die gründlichen, aber trotzdem effizienten geplanten Inspektionen ist es möglich, einer Reihe von unliebsamen Überraschungen vorzubeugen, sodass Sie immer wieder schnell auf der Straße sein können.

Hiab ProCare™ Essentials ist der beste Zusatz für Ihren neuen Kran und umfasst das Programm zur vorbeugenden Wartung und geplanten Inspektionen, so wie von Hiab empfohlen. Legen Sie Ihre Wartungsplanung in unsere Hände und wir sorgen dafür, dass Ihr Kran mit der ursprünglichen Höchstleistung arbeitet, um so unnötige Kosten und Ausfallzeiten zu vermeiden.



* Verfügbarkeitsprüfung für Wartungsverträge mit Ihrem Hiab-Händler vor Ort



Vertriebs- und Servicenetzwerk

Hiabs globales Netzwerk bietet umfassende Serviceleistungen für eine dauerhafte, zuverlässige und nachhaltige Leistung unserer Ausrüstung. Wir verfügen über das umfassendste Vertriebsnetzwerk in der Branche, das alle Hiab-Kunden unterstützt – über mehr als 1500 Vertriebs- und Serviceaußenstellen. Dieses Servicenetzwerk garantiert, dass wir immer in Ihrer Nähe zu finden sind – mit Beratungsdienstleistungen für Anwendungen und Ersatzteilservice.

BUILT TO PERFORM

Hiab ist der weltweit führende Anbieter von Geräten für den Ladungsumschlag auf der Straße. Kundenzufriedenheit ist unsere oberste Priorität. Das Produktsortiment von Hiab umfasst HIAB-Ladekrane, JONSERED-Forst- und Recyclingkrane, LOGLIFT-Forstkrane, MOFFETT-Mitnehmstapler, MULTILIFT-Wechselgeräte sowie Ladebordwände der Marken DEL, WALTCO und ZEPRO.

hiab.com

Hiab ist ein Teil von Cargotec.

cargotec.com



PB-XDUOMIDRANGE-DE-EU_160906

Für weitere Informationen zur mittleren Kran-Reihe der X-Serie von HIAB besuchen Sie bitte hiab.de



hiab.com